

воздуонагреватель водяной Канал-КВН-К

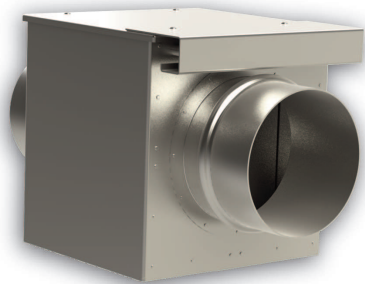

Для дополнительного нагрева обрабатываемого воздуха установки AEROSTART могут комплектоваться водяными нагревателями Канал-КВН-К.

Максимально допустимая температура теплоносителя (воды) не должна превышать 150 °С, максимально допустимое давление – не более 1,6 МПа.

Для регулирования температуры и обеспечения циркуляции теплоносителя, а также для защиты нагревателей от размораживания, используются водосмесительные узлы УВС производства ВЕЗА-Украина и другие элементы системы автоматического управления. С характеристиками УВС Вы можете ознакомиться на стр. 70 данного каталога.

Монтаж только на горизонтальных участках воздуховодов.

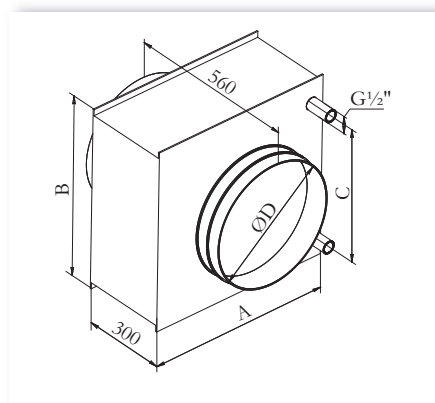

ОБОЗНАЧЕНИЕ	Типоразмер установки	Размеры, мм				Масса, кг не более
		ØD	А	В	С	
Канал-КВН-К-160	Aerostart 800	160	300	253	225	3,6
Канал-КВН-К-250	Aerostart 1200	250	385	403	275	4,5

информация для заказа

Канал-КВН-К-160

- ▶ водяной
- ▶ воздунонагреватель
- ▶ типоразмер

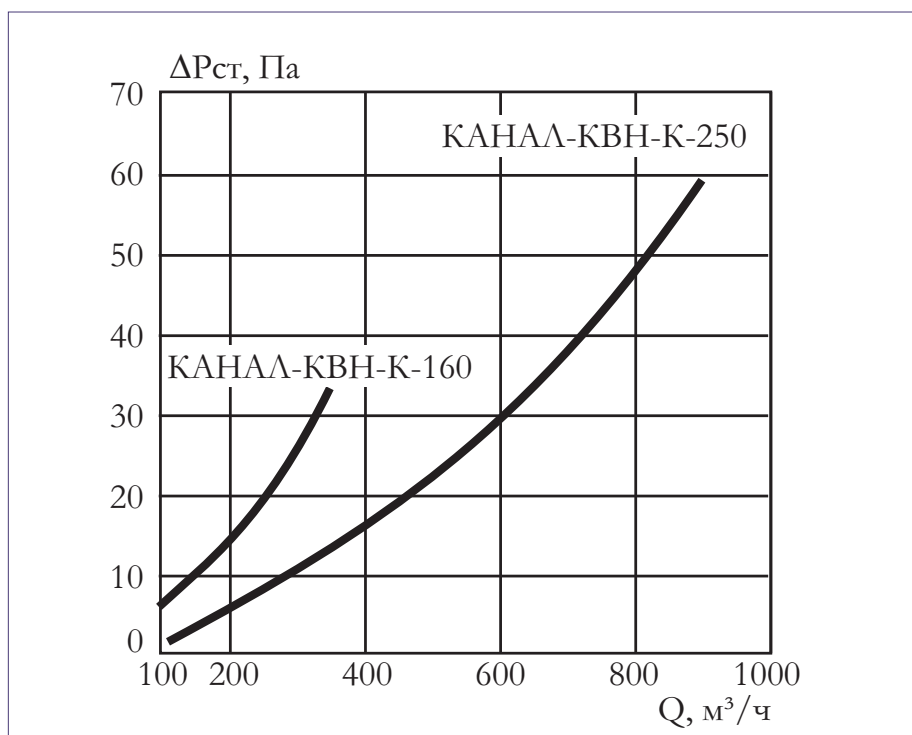

Теплотехнические характеристики см. в приложении “Технологические характеристики элементов дополнительной комплектации”